

Wegeventil Bypass-Thermoventil

$Q_{\max} = 120 \text{ l/min}$, $p_{\max} = 50 \text{ bar}$

mechanisch mit Thermoelement, integrierte Überdruckfunktion

Typenreihe: WDTUVA-60-10...

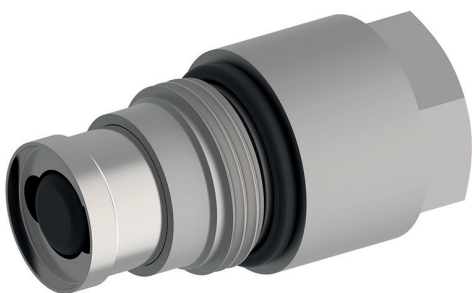

- Einschraubventil
- Für Bohrungsform DU
- Alle Aussenteile mit Zink-Nickel-Beschichtung nach DIN EN ISO 19598
- Schnelle Erhöhung der Öltemperatur (Kaltstartphase)
- Direkteinbau in Kühler oder Blöcke
- Geringer Druckverlust
- Unterschiedliche Druckeinstellungen verfügbar
- Einbau in Gewindeanschlusskörper Typ GCUA
- Sehr gute Reproduzierbarkeit
- Sehr hohe Zuverlässigkeit
- Stabiles Funktionsverhalten
- Temperaturabhängige Bypass-Regelung

Beschreibung

Direktgesteuerte Bypass-Thermoventile sind leistungsfähige, temperaturgesteuerte Einschraubventile mit Gewinde M27×2 der NG 10 zum Direkteinbau in Kühler oder Rohrleitungsgehäuse. Sie steuern den Volumenstrom temperaturabhängig zum Tank oder über den Kühler. Bei kaltem Öl (< 60 °C) ist die Verbindung P nach T offen (Bypass), womit der Volumenstrom mit geringen Druckverlusten zum Tank geleitet wird und sich das Öl dabei schnell erwärmt. Nach Erreichen der Umschalttemperatur (> 75 °C) wird mittels integriertem Thermoelement die Verbindung P nach T ge-

sperrt. Dadurch wird das Öl über den Kühler geführt. Mit der integrierten Überdruckfunktion dienen die Bypass-Thermoventile zusätzlich zur Druckabsicherung, um bei allfällig auftretenden Druckspitzen durch Übermengen den Kühler zu schützen. Der jeweilige Maximaldruck ergibt sich je nach ausgewählter Ausführung. Eingesetzt werden die Ventile vorwiegend bei Kühlern in Mobil- aber auch Stationäranwendungen. Alle Aussenteile der Einschraubventile sind Zink-Nickel beschichtet, wodurch sie sich auch bei extremen äusseren Bedingungen einsetzen lassen.

Sinnbild

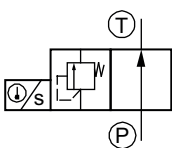

Technische Daten

Allgemeine Kenngrößen	Bezeichnung, Wert, Einheit
Verkaufskategorie	Mindestbestellmenge erforderlich (siehe Bestellangaben)
Funktionsgruppe	Wegeventil
Funktion	Bypass-Therموventil
Bauform	Einschraubventil
Ansteuerung	mechanisch mit Thermoelement
Merkmal	integrierte Überdruckfunktion
Baugröße	NG 10
Gewindegröße	M27×2
Einbaulage	beliebig
Masse	0,2 kg
Bohrungsform nach Werksstandard	Für Bohrungsform DU
Anzugsdrehmoment Stahl	60 Nm
Anzugsdrehmoment Aluminium	60 Nm
Anzugsdrehmoment-Toleranz	± 10 %
Minimale Umgebungstemperatur	- 30 °C
Maximale Umgebungstemperatur	+ 100 °C
Oberflächenschutz	Alle Aussenteile mit Zink-Nickel-Beschichtung nach DIN EN ISO 19598
Dichtungsmaterial	siehe Bestellangaben

Hydraulische Kenngrößen	Bezeichnung, Wert, Einheit
Maximaler Betriebsdruck	50 bar
Maximaler Volumenstrom	120 l/min
Temperaturregelbeginn	60 °C
Volumenstromrichtung	siehe Sinnbild
Druckflüssigkeit	Mineralöl HL und HLP nach DIN 51 524; weitere Druckflüssigkeiten auf Anfrage!
Minimale Druckflüssigkeitstemperatur	- 30 °C
Maximale Druckflüssigkeitstemperatur	+ 100 °C
Viskositätsbereich	10 ... 650 mm ² /s (cSt)
Empfohlener Viskositätsbereich	15 ... 250 mm ² /s (cSt)
Maximal zul. Verschmutzungsgrad der Druckflüssigkeit (Reinheitsklasse nach ISO 4406:1999)	Klasse 20/18/15

Kennlinien

gemessen mit Ölviskosität 33,0 mm²/s (cSt)

$\Delta p = f(T)$ Druckverlust-Temperatur

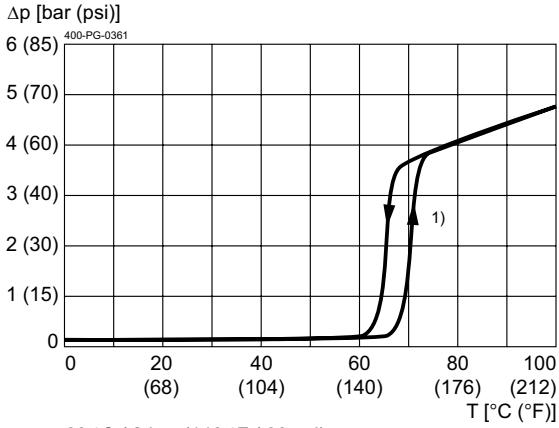

60 °C / 2 bar (140 °F / 30 psi)
1) Q = 20 l/min (5 gpm)

$\Delta p = f(Q)$ Druckverlust-Volumenstrom

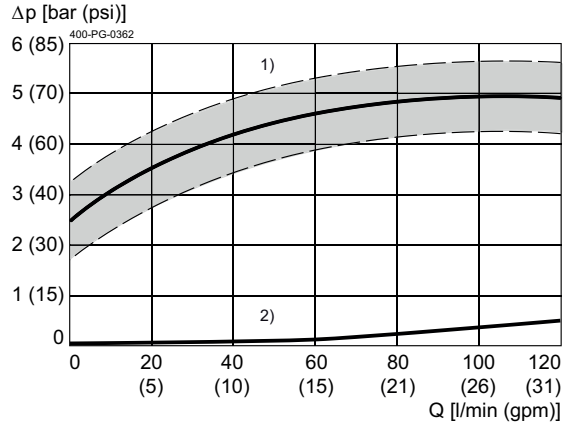

60 °C / 2 bar (140 °F / 30 psi)
1) T = 75 °C (167 °F)
2) T = < 50 °C (122 °F)

$\Delta p = f(T)$ Druckverlust-Temperatur

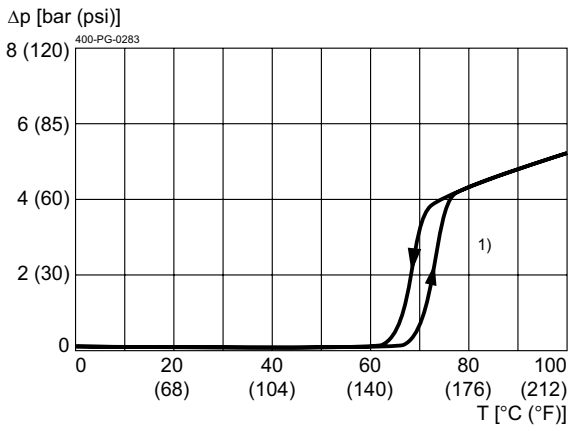

60 °C / 3 bar (140 °F / 40 psi)
1) Q = 20 l/min (5 gpm)

$\Delta p = f(Q)$ Druckverlust-Volumenstrom

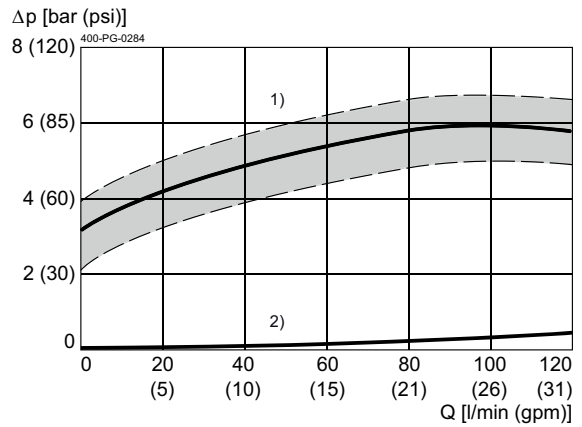

60 °C / 3 bar (140 °F / 40 psi)
1) T = 75 °C (167 °F)
2) T = < 50 °C (122 °F)

$\Delta p = f(T)$ Druckverlust-Temperatur

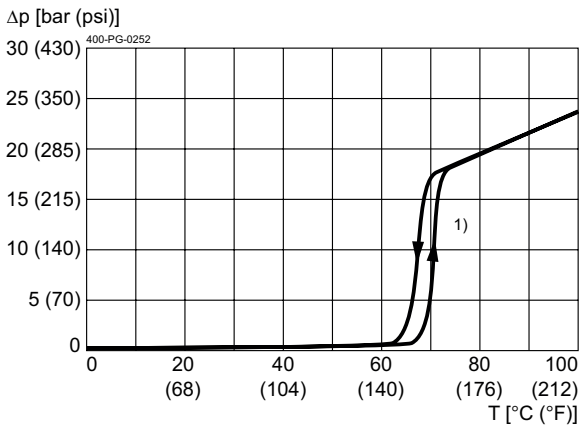

60 °C / 10 bar (140 °F / 140 psi)
1) Q = 20 l/min (5 gpm)

$\Delta p = f(Q)$ Druckverlust-Volumenstrom

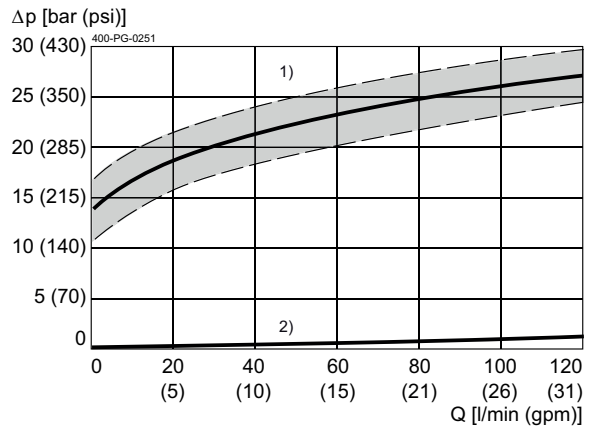

60 °C / 10 bar (140 °F / 140 psi)
1) T = 75 °C (167 °F)
2) T = < 50 °C (122 °F)

Abmessungen, Schnittbild

Beispiel für die Masseinheit:
Example for the dimensional units:
0.79 = 0.79 mm millimeter

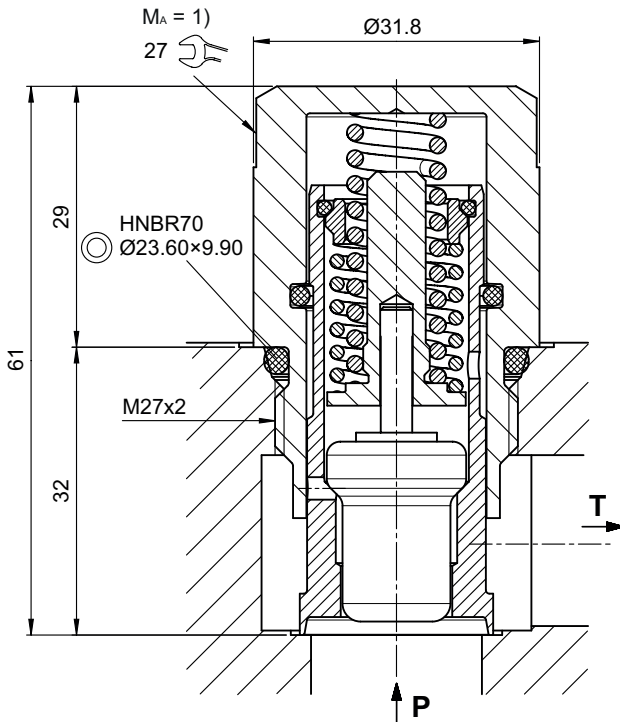

Montagehinweise



WICHTIG!

1) Beim Montieren der Einschraubventile ist das Anzugsdrehmoment zu beachten. Der Wert ist im Kapitel "Technische Daten" ersichtlich.



ACHTUNG!

Wartungsarbeiten dürfen nur durch Fachpersonal mit mechanischen Kenntnissen ausgeführt werden. Grundsätzlich dürfen nur die Dichtungselemente ersetzt oder kontrolliert werden. Bei Dichtungswechsel ist darauf zu achten, dass die Dichtungen gut eingölt oder eingefettet montiert werden.

Anwendungsbeispiele

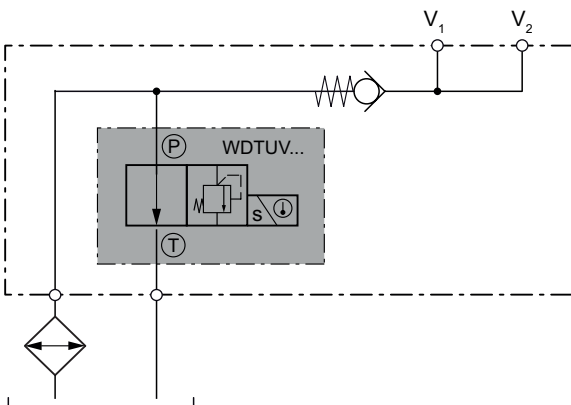

Steuerblock mit integriertem Kühler
Bypass-Thermoventil.

Bestellangaben

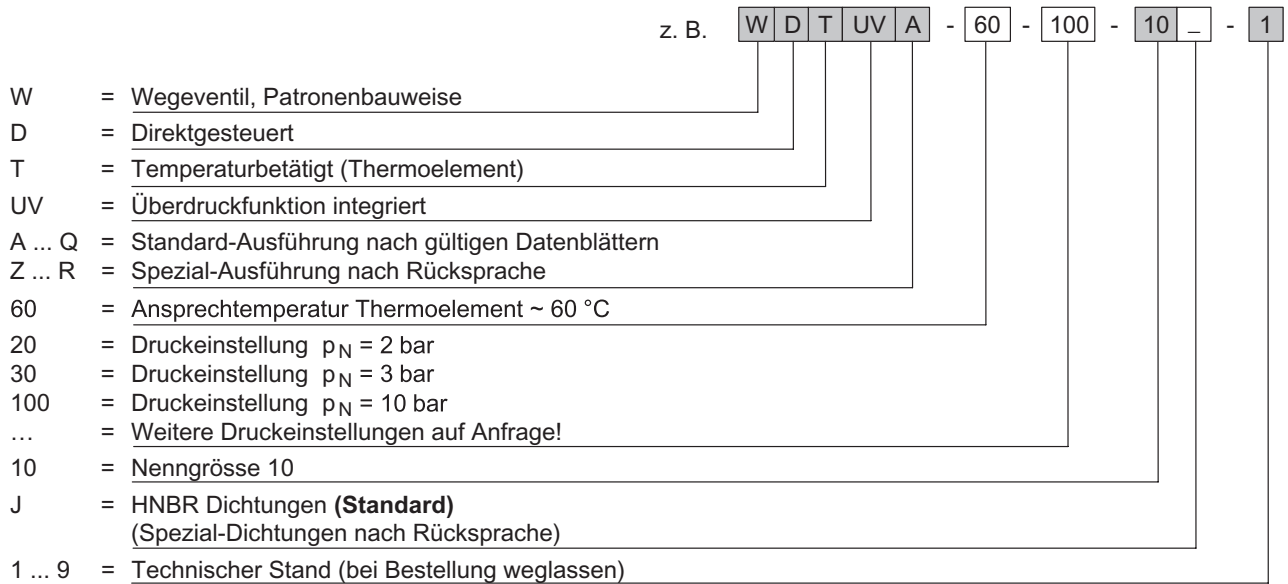

WICHTIG!

Mindestbestellmenge von 500 Stk./Jahr

Zugehörige Datenblätter

Referenz	Beschreibung
400-P-040011	Form- & Stufenwerkzeuge
400-P-060241	Bohrungsform DU
400-P-740251	Gewindeanschlusskörper GCUA